

型 式	ST-40型
寸 法	W480×D590×H800
油槽寸法	W415×D430
油 量	25L
制御範囲	160～220
制御方法	比例制御方式
熱 量	9.88Kw (8500Kcal/h)
重 量	40Kg

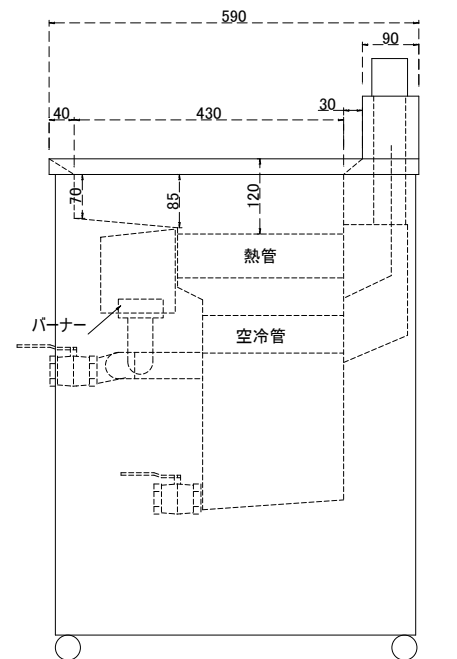
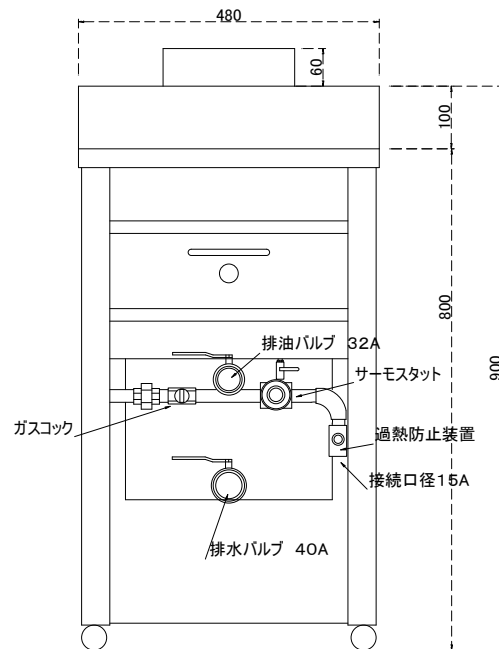

ウォーターフライヤ株式会社

型式

ST-40型